

# inda®

PIANTANA  
STANDING TOWEL HOLDER  
ACCESSOIRE SUR PIED  
STÄNDER  
STANDAARD  
ELEMENTO DE PIE  
TOALHEIRO DE PÉ

**I** ISTRUZIONI DI MONTAGGIO  
**GB** MOUNTING INSTRUCTIONS  
**F** INSTRUCTIONS DE MONTAGE  
**D** MONTAGEANWEISUNGEN  
**NL** MONTAGEINSTRUCTIES  
**E** INSTRUCCIONES DE MONTAJE  
**P** INSTRUÇÕES DE MONTAGEM

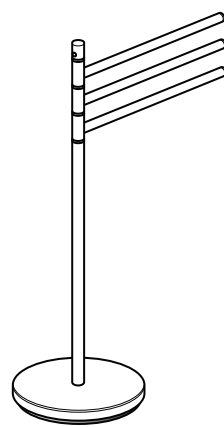

Art. AV085D

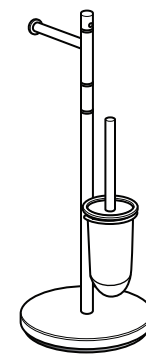

Art. AV086D

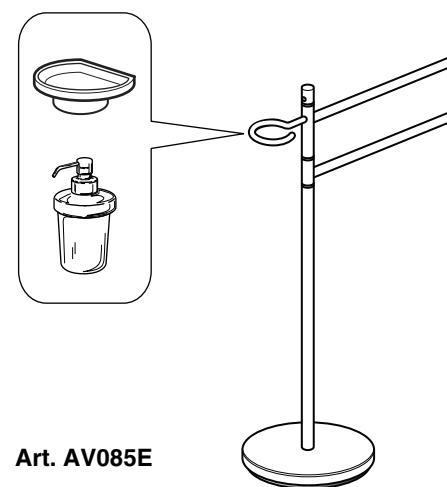

Art. AV085E

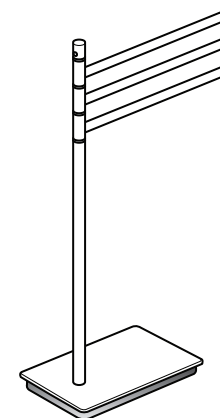
**1**

Art. AV085F

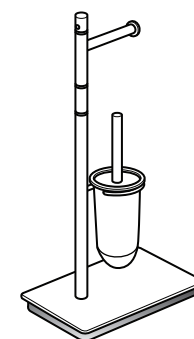

Art. AV086E

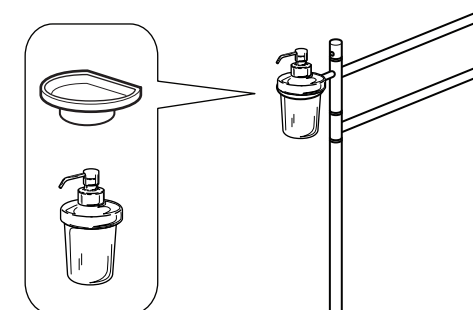

Art. AV085G

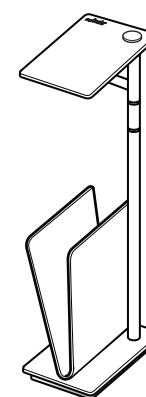
**2**

Art. A57850

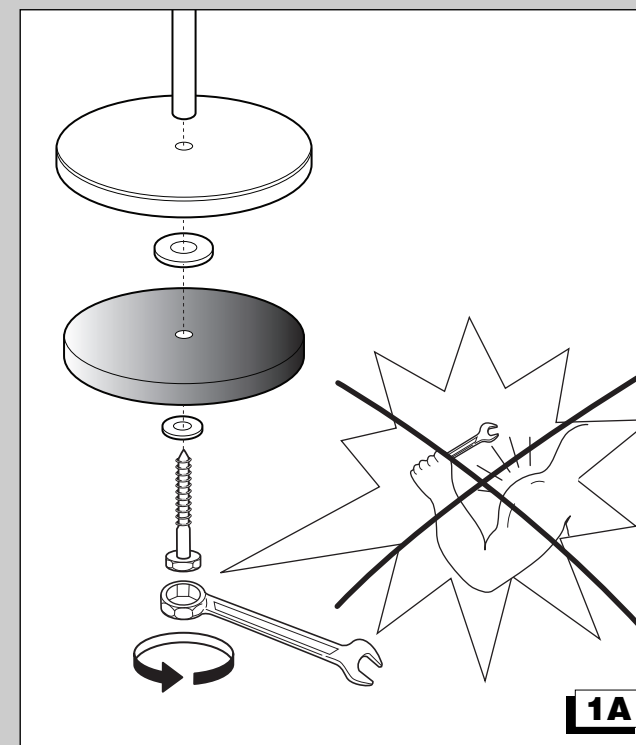
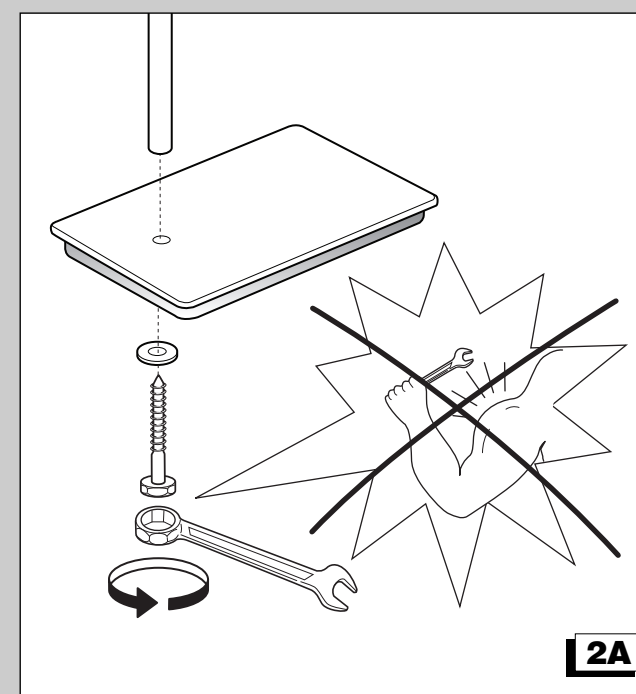
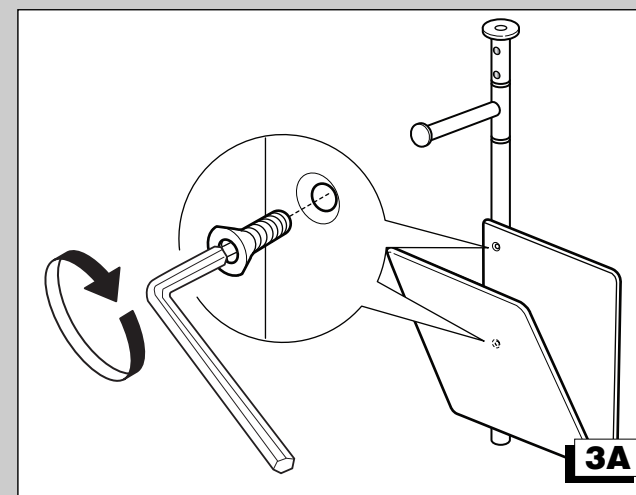
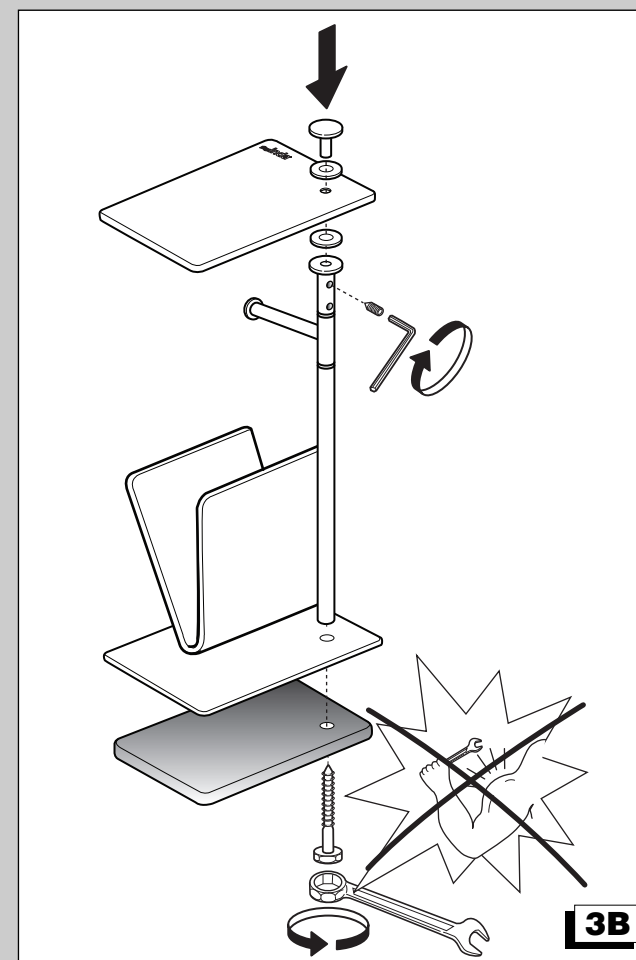
**3****1A****2A****3A****3B**

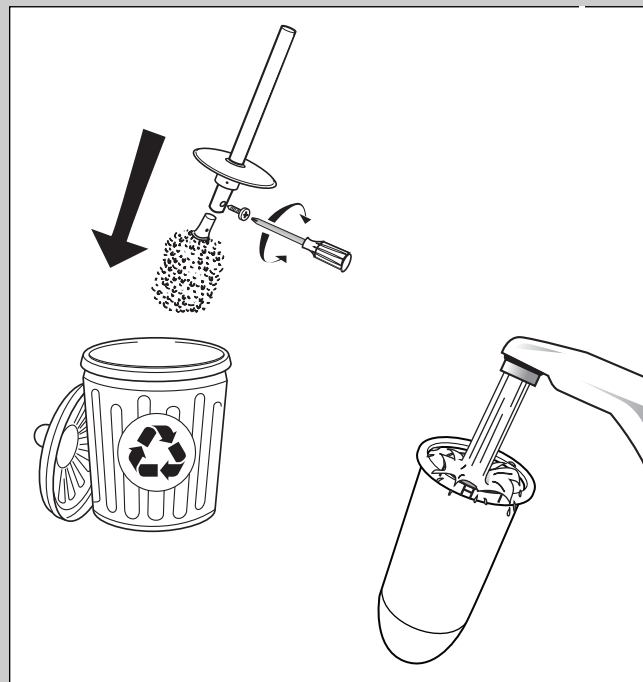
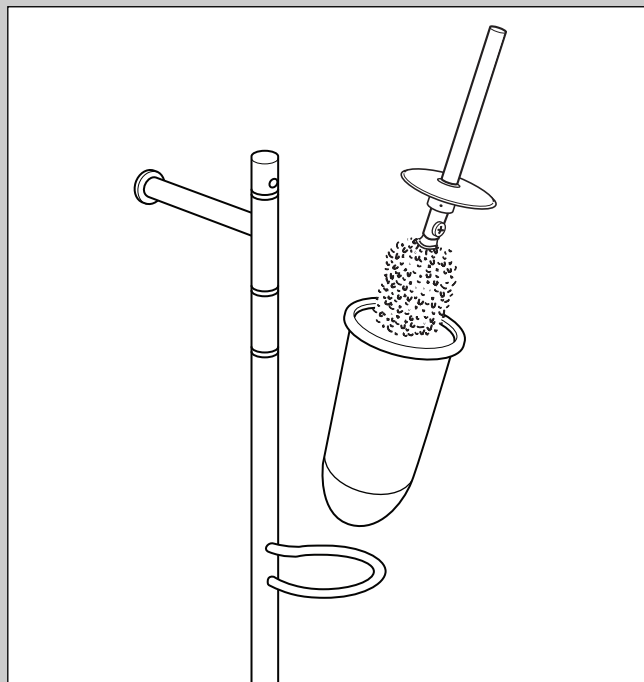
**GB****CLEANING**

Quality, technological processes and materials are the features bringing about the high standard of our accessories.

However, to avoid any alteration of the surfaces it is necessary to follow indications and clean any finish exclusively with water and soap, wiping it dry with a soft cloth. Avoid the use of coarse cloths, abrasive products, acid, ammoniacal, and caustic substances, bleach, solvents and commercial products used by hotels, community centres and resorts. In case of contact, rinse surfaces immediately and wipe dry, and remember that also fumes can have corroding effects (muriatic acid, ammonia, etc.)

Specific products may be used only in the case of stainless steel, such as alcohol or detergents for hard surfaces, as long as they are not acid-based. Wash accessories next to the toilet bowl at regular intervals to avoid corrosion.

**F****NETTOYAGE**

Nos accessoires se distinguent par le niveau élevé de leur qualité, de leur processus technologiques et de leurs matériaux. Cependant, afin d'éviter d'abîmer les surfaces il est nécessaire de suivre quelques recommandations, en nettoyant toutes les finitions uniquement avec de l'eau et du savon, en les essuyant avec un chiffon doux. Éviter d'utiliser des chiffons rugueux, des produits abrasifs, des substances acides, ammoniacales, caustiques, de l'eau de Javel, des solvants et les produits que l'on trouve dans le commerce et utilisé dans les hôtels, communautés et villages. En cas de contact, laver et essuyer aussitôt les surfaces, et ne pas oublier que même les vapeurs peuvent corroder (acide muriatique, ammoniacque etc.) Uniquement pour l'acier inox on peut utiliser des produits spécifiques, alcool ou détergents pour surfaces dures à condition qu'elles ne soient pas à base acide. Laver régulièrement les accessoires à côté de la cuvette WC afin d'éviter toute corrosion.

**D****REINIGUNG**

Qualität, technologische Verfahren und Materialien sind die Eigenschaften, die das hohe Niveau unserer Zubehörkomponenten bestimmen.

Um Veränderungen der Oberflächen zu vermeiden, sind jedoch einige Hinweise zu beachten. So dürfen die Oberflächen nur mit Wasser und Seife gereinigt und müssen danach mit einem weichen Tuch abgetrocknet werden. Rauhe Lappen, säure- und ammoniakhaltige Mittel, Scheuer-, Atz-, Bleich-, Lösemittel sowie die in Hotels, Gemeinschaftseinrichtungen und Resorts gewöhnlich verwendeten Reinigungsmittel sind zu vermeiden. Bei Kontakt mit diesen Produkten müssen die Oberflächen sofort abgespült und abgetrocknet werden. Dabei ist zu beachten, dass auch Dämpfe (Salzsäure, Ammoniak usw.) die Produkte angreifen. Nur auf Edelstahloberflächen können spezifische Produkte, Alkohol oder Reinigungsmittel für harte Oberflächen, die keine Säure enthalten, verwendet werden. Zur Vermeidung von Korrosion sind Zubehörteile in WC-Nähe regelmäßig.

**I****PULIZIA**

Qualità, processi tecnologici e materiali sono le caratteristiche che determinano l'alto livello dei ns. accessori.

Comunque al fine di evitare alterazioni delle superfici è necessario seguire alcune avvertenze, pulendo qualsiasi finitura esclusivamente con acqua e sapone, asciugando con un panno morbido.

Evitare stracci ruvidi, prodotti abrasivi, sostanze acide, ammoniacali, caustiche, candeggine, solventi e prodotti commerciali utilizzati in alberghi, comunità e villaggi.

Nel caso di contatto occorre sciacquare ed asciugare subito le superfici, e ricordarsi che anche i vapori possono intaccare (acido muriatico, ammoniaca ecc...)

Solo per acciaio inox si possono usare prodotti specifici, alcool o detergenti per superfici dure purchè non a base acida.

Lavare periodicamente gli accessori vicino al wc per evitare corrosioni.

**NL****REINIGEN**

Kwaliteit, technologische processen en materialen zijn de kenmerken die het hoge niveau van onze accessoires bepalen. Het is hoe dan ook noodzakelijk om toch enkele voorzorgsmaatregelen in acht te nemen teneinde kwaliteitsverlies van de oppervlakken te voorkomen. Alle soorten afwerking dienen gereinigd te worden met uitsluitend water en zeep, en gedroogd te worden met een zachte doek. Gebruik geen ruwe doekjes, schuurmiddelen, zure stoffen, ammoniak, bijtende stoffen, bleekwater, oplosmiddelen en producten die in de handel verkrijgbaar zijn voor het gebruik in hotels, gemeenschappen en vakantieplaatsen.

Indien de oppervlakken toch in contact komen met deze stoffen moet men ze onmiddellijk afspoelen en drogen, bedenk dat ook de damp van bijv. zoutzuur en ammoniak al voor aantasting kan zorgen. Voor roestvrij staal kunnen wel specifieke producten gebruikt worden, spiritus of reinigingsmiddelen voor harde oppervlakken, als ze maar niet op zure basis zijn. Reinig geregeld de accessoires die zich naast de wc bevinden om corrosie te voorkomen.

**E****LIMPIEZA**

La calidad, los procesos tecnológicos y los materiales son las características que determinan el alto nivel de nuestros accesorios. No obstante, para evitar que los acabados se alteren, será necesario seguir algunas advertencias, limpiando todas las superficies exclusivamente con agua y jabón, y secándolas con un paño suave. No utilizar trapos ásperos, productos abrasivos, sustancias ácidas, amoniacales, cáusticas, lejías, solventes y productos comerciales de los que se utilizan en hoteles, comunidades y estructuras turísticas. En caso de entrar en contacto, será necesario aclarar y secar inmediatamente las superficies, sin olvidar que también los vapores pueden ser dañinos (ácido clorhídrico, amoniaco, etc...). Sólo para el acero inoxidable pueden ser utilizados productos específicos, alcohol o detergentes para superficies duras a condición que no sean de tipo ácido. Limpiar periódicamente los accesorios cercanos al WC para evitar la corrosión.

**P****LIMPEZA**

Qualidade, processos tecnológicos e materiais são as características que determinam o alto nível dos nossos acessórios. De qualquer forma, com o intuito de evitar alterações das superfícies é necessário seguir algumas advertências, a limpar qualquer acabamento exclusivamente com água e sabão, e a secar com um pano macio. Evitar trapos ásperos, produtos abrasivos, substâncias ácidas, amoníacos, cáusticos, lixívia, solventes e produtos comerciais utilizados em hotéis, comunidades e colónias de férias. No caso de contacto é necessário enxaguar e secar as superfícies, e lembrar-se de que também os vapores podem corroer (ácido clorídrico, amoníaco, etc...). Somente para aço inoxidável podem ser utilizados produtos específicos, álcool ou detergentes para superfícies duras contanto que sejam de base ácida. Lavar periodicamente os acessórios próximos à sanita para evitar corrosão.

INDA srl - Via dell' industria, 41  
24040 Pagazzano (BG)  
Tel. 0039 0363 38061  
Fax 0039 0363 070035  
www.inda.net